

Koffergurt mit Tracker

de **Gebrauchsanleitung**

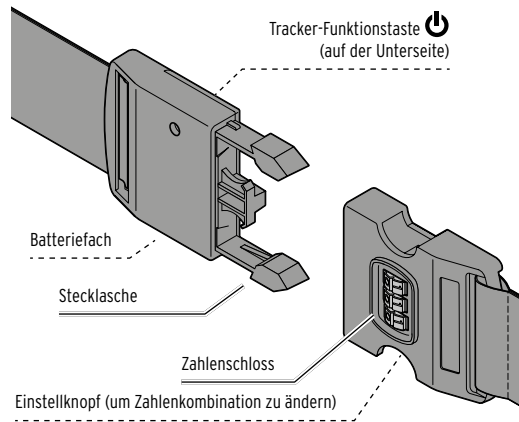

Tracker-Funktionstaste
(auf der Unterseite)

Batteriefach

Stecklasche

Zahlenschloss

Einstellknopf (um Zahlenkombination zu ändern)



Lesen Sie aufmerksam die Sicherheitshinweise und benutzen Sie den Artikel nur wie in dieser Anleitung beschrieben, damit es nicht versehentlich zu Verletzungen oder Schäden kommt. Bewahren Sie diese Anleitung zum späteren Nachlesen auf. Bei Weitergabe des Artikels ist auch diese Anleitung mitzugeben. Der Artikel ist auf die Apple® „Wo ist?“-App abgestimmt und **funktioniert nur mit Apple®-Geräten**. Der Artikel ist für den Privatgebrauch konzipiert und für gewerbliche Zwecke ungeeignet. Das Produkt ist verkehrsfähig für folgende Länder: Deutschland, Österreich, Schweiz, Tschechien, Polen, Slowakei, Ungarn.

Batterien können bei Verschlucken lebensgefährlich sein. Der Artikel ist mit einer Knopfzelle ausgestattet. Wenn eine Knopfzelle verschluckt wird, kann dies innerhalb von nur 2 Stunden zu schweren inneren Verätzungen und zum Tode führen. Halten Sie sowohl neue als auch verbrauchte Batterien von Kindern fern. Wenn das Batteriefach nicht korrekt schließt, verwenden Sie den Artikel nicht weiter und halten Sie ihn von Kindern fern. Wenn Sie vermuten, eine Batterie könnte verschluckt oder anderweitig in den Körper gelangt sein, nehmen Sie sofort medizinische Hilfe in Anspruch.

Zu Ihrer Sicherheit

• Halten Sie Kinder von Verpackungsmaterial und verschluckbaren Kleinteilen fern. Es besteht u.a. Erstickungsgefahr!

Der Artikel enthält eine Lithium-Batterie (Knopfzelle). Es besteht die Gefahr des Auslaufens, des Entweichens von Gas sowie von Explosion und Brand:

- Achtung! Lithium-Batterien können explodieren, wenn sie falsch eingesetzt werden. Achten Sie deshalb beim Einsetzen unbedingt auf die richtige Polarität (+/-). Verwenden Sie nur denselben oder einen gleichwertigen Batterietyp (siehe „Technische Daten“).
- Batterien dürfen nicht geladen, auseinandergenommen oder zerkleinert, nicht in Feuer oder einen heißen Ofen geworfen oder kurzgeschlossen werden. Verändern und/oder deformieren/erhitzen/zerlegen Sie Batterien nicht. Beschädigte Batterien nicht mit Wasser in Berührung bringen.
- Batterien dürfen nicht überentladen werden. Bewahren Sie unbenutzte Batterien in der Originalverpackung auf. Bringen Sie ausgepackte (sowohl neue als auch ge- oder verbrauchte) Batterien nicht ungeordnet in Kontakt miteinander, halten Sie sie auch von Metallgegenständen fern.

• Batterien, die übermäßiger Wärme, direkter Sonneneinstrahlung, extrem niedrigem Luftdruck (wie z.B. in großen Höhen) oder extremen Temperaturen ausgesetzt sind, können explodieren oder es können entflammare Flüssigkeiten oder Gase austreten. Schützen Sie Batterien daher vor übermäßiger Wärme, direkter Sonneneinstrahlung, extremem Luftdruck und Temperaturen.

- Nehmen Sie die Batterie heraus, wenn diese verbraucht ist oder wenn Sie den Artikel länger nicht verwenden. So vermeiden Sie Schäden, die durch Auslaufen entstehen können.
- Sollte eine Batterie ausgelaufen sein, vermeiden Sie Kontakt mit Haut, Augen und Schleimhäuten. Spülen Sie ggf. die betroffenen Stellen mit Wasser und suchen Sie umgehend einen Arzt auf.
- Verwenden Sie den Artikel nicht, wenn er sichtbare Schäden aufweist. Versuchen Sie nicht selbst, den Artikel zu reparieren. Nehmen Sie keine Veränderungen am Artikel vor.
- Tauchen Sie den Artikel nicht in Wasser, schützen Sie ihn vor Feuchtigkeit.

- Stellen Sie keine mit Flüssigkeit gefüllten Behälter (z.B. Trinkflaschen, Kaffeetassen) unmittelbar neben oder auf den Artikel.
- Stellen Sie keine offenen Brandquellen wie z.B. brennende Kerzen in die Nähe des Artikels.
- Schützen Sie den Artikel vor Stoßen, Stürzen, Staub, Feuchtigkeit, direkter Sonneneinstrahlung und extremen Temperaturen.
- Halten Sie den Artikel fern von starken elektromagnetischen Strahlungen, da diese die Funktion des Artikels beeinträchtigen oder zerstören können.
- Verwenden Sie zum Reinigen keine scharfen Chemikalien, aggressive oder scheuernde Reinigungsmittel.

Batterie im Tracker aktivieren/wechseln

Batterie im Tracker aktivieren

Die Batterie ist bei Anlieferung bereits eingelegt.

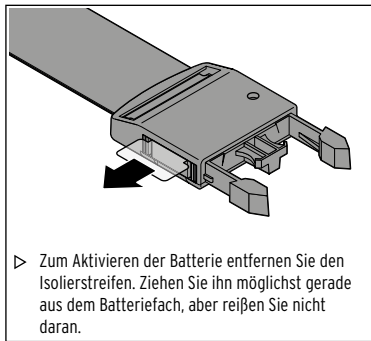

▶ Zum Aktivieren der Batterie entfernen Sie den Isolierstreifen. Ziehen Sie ihn möglichst gerade aus dem Batteriefach, aber reißen Sie nicht daran.

Batterie wechseln

Wenn ein Batteriewechsel nötig wird, erhalten Sie eine entsprechende Mitteilung über die „Wo ist?“-App. Sie benötigen eine Batterie Typ CR2032, 3 V. Das Batteriefach befindet sich seitlich im Steckverschluss.

Durch Berühren der Batterie mit bloßen Händen können an den Kontakten Verunreinigungen entstehen, die u.U. isolierend wirken. Verwenden Sie daher beim Einsetzen ein trockenes, weiches Tuch.

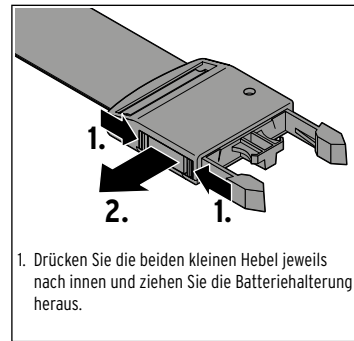

1. Drücken Sie die beiden kleinen Hebel jeweils nach innen und ziehen Sie die Batteriehalterung heraus.

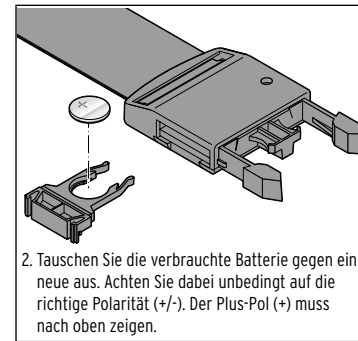

2. Tauschen Sie die verbrauchte Batterie gegen eine neue aus. Achten Sie dabei unbedingt auf die richtige Polarität (+/-). Der Plus-Pol (+) muss nach oben zeigen.

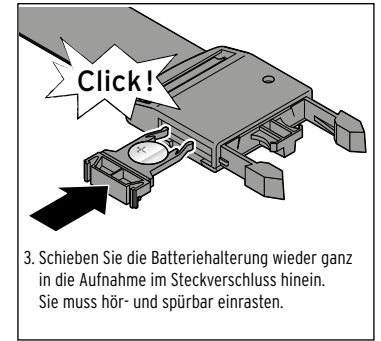

3. Schieben Sie die Batteriehalterung wieder ganz in die Aufnahme im Steckverschluss hinein. Sie muss hör- und spürbar einrasten.

Mit dem Apple® Account verbinden

Tracker ein-/ausschalten

- ▶ Drücken Sie die Funktionstaste ...
... 1x kurz, um den Tracker einzuschalten.
Je nachdem, ob der Tracker bereits verbunden war oder nicht, ertönen unterschiedliche Signaltöne.
... 2x kurz und 1x lang (ca. 3 Sekunden), um den Tracker auszuschalten.
Es ertönen 2 kurze leise Signaltöne.
- ▶ Um zu prüfen, ob der Tracker eingeschaltet ist, drücken Sie 2x schnell hintereinander die Funktionstaste . Wenn der Tracker bereits eingeschaltet war, ertönt ein kurzer Signalton. Wenn der Tracker zuvor noch ausgeschaltet war, ertönt ein längerer Signalton, der Tracker ist danach eingeschaltet.

Einstellungen am Apple®-Gerät

- Beachten Sie: Der Tracker kann immer nur über einen Apple Account verbunden sein. Wenn Sie ihn über einen neuen Account verbinden wollen, müssen Sie ihn zuvor aus der App des bisherigen Accounts entfernen.
1. Aktivieren Sie **Bluetooth®** an Ihrem mobilen Gerät.
 2. Stellen Sie sicher, dass das neueste iOS-Update auf Ihrem mobilen Gerät geladen ist.
 3. Erlauben Sie der App „Wo ist?“, Mitteilungen zu senden.
 4. Schalten Sie den Tracker ein.
 5. Gehen Sie in der „Wo ist?“-App auf **Objekte** --> + --> **Anderes Objekt hinzufügen**.
 6. Sobald Ihr Tracker gefunden ist, tippen Sie auf **Verbinden**.
 7. Geben Sie einen passenden Namen und ein Emoji für den Tracker ein. Das Emoji wird dann später in der „Karten“-App angezeigt.
 8. Tippen Sie auf **Fortfahren**.
 9. Sie müssen die Verbindung des Trackers zu Ihrer Apple ID bestätigen. Tippen Sie **Akzeptieren**.
 10. Eine Karte mit dem gewählten Emoji wird angezeigt. Tippen Sie auf **Fertigstellen**.
- Ihr Tracker ist jetzt einsatzbereit.

Tracken

Tracker in unmittelbarer Nähe (max. 20 m) suchen

1. Öffnen Sie auf Ihrem mobilen Gerät die „Wo ist?“-App und gehen Sie auf **Objekte**.
2. Suchen Sie den Tracker in der Liste und tippen Sie auf **Ton abspielen**. Wenn der Tracker in **Bluetooth®**-Reichweite ist (max. 20 m), sendet er daraufhin einige Signaltöne. Wenn der Tracker weiter entfernt ist, bleibt er stumm.
3. Tippen Sie auf **Stopp**, um die Signaltöne auszuschalten.

Den letzten bekannten Standort des Trackers anzeigen

1. Öffnen Sie die „Wo ist?“-App und gehen Sie auf **Objekte**.
2. Tippen Sie auf den Tracker in der Liste.
3. Eine Karte mit dem gewählten Emoji am letzten bekannten Standort wird angezeigt. Lassen Sie sich die Route dorthin anzeigen, indem Sie auf **Route** und dann auf **Los** tippen.
4. Wenn Sie Ihren Tracker gefunden haben, beenden Sie die Route.

Benachrichtigung erhalten, wenn Sie den Tracker unterwegs zurücklassen

1. Öffnen Sie die „Wo ist?“-App und gehen Sie auf **Objekte**.
2. Tippen Sie auf den Tracker in der Liste.
3. Scrollen Sie ggf. nach unten: Unter **Mitteilungen** erscheint **Beim Zurücklassen benachrichtigen**. Schalten Sie, wenn gewünscht, die Funktion auf **Ein**.

Sie erhalten eine Mitteilung von der App, wenn Sie sich außer Reichweite des Trackers begeben.

Benachrichtigung erhalten, wenn der verlorene Tracker gefunden wurde

1. Öffnen Sie die „Wo ist?“-App und gehen Sie auf **Objekte**.
2. Tippen Sie auf den Tracker in der Liste.
3. Scrollen Sie ggf. nach unten: Unter **Verlorenes Objekt** tippen Sie auf **Kontaktinformationen anzeigen**.
4. Informationen zu diesem Modus werden angezeigt. Tippen Sie auf **Fortfahren**.
5. Geben Sie eine Kontakt-Telefonnummer oder -Email ein und tippen Sie auf **Weiter**.
6. Tippen Sie auf **Aktivieren**.

Sie erhalten eine Nachricht, sobald der Tracker gefunden wurde.

Solange der Modus **Verlorenes Objekt** eingeschaltet ist, kann sich der Tracker nicht mit einem anderen Apple-Gerät verbinden.

▶ Wenn Sie eine Nachricht erhalten, dass der Tracker gefunden wurde, deaktivieren Sie den Modus **Verlorenes Objekt**. Der Tracker ist dann wieder verbunden.

Den Tracker aus der App entfernen

1. Öffnen Sie die „Wo ist?“-App und gehen Sie auf **Objekte**.
2. Tippen Sie auf den Tracker in der Liste.
3. Deaktivieren Sie ggf. den Modus **Verlorenes Objekt**.
4. Scrollen Sie ganz nach unten und tippen Sie auf **Objekt entfernen** und erneut zur Bestätigung.

Der Tracker wird entfernt und sendet eine Folge von Signaltönen zur Bestätigung. Sie können ihn nun mit einem anderen Apple Account verbinden.

Den Tracker umbenennen

1. Öffnen Sie die „Wo ist?“-App und gehen Sie auf **Objekte**.
2. Tippen Sie auf den Tracker in der Liste.
3. Scrollen Sie nach unten und tippen Sie auf **Objekt umbenennen**.
4. Wählen Sie einen neuen Namen und tippen Sie auf **Fertig**.

Den Tracker zurücksetzen (Reset)

Wenn Sie den Tracker im Modus **Verlorenes Objekt** von Ihrem Apple-Gerät entfernt haben, müssen Sie den Tracker zurücksetzen, um ihn erneut zu verbinden.
▶ Drücken Sie die Funktionstaste 4x schnell hintereinander, dann drücken und halten Sie die Taste ein 5. Mal, bis eine Signaltonfolge ertönt. Der Tracker ist zurückgesetzt und wieder einsatzbereit.

Ungewolltes Tracken verhindern

Wenn Ihr Apple-Gerät einen fremden Tracker in Ihrer Nähe entdeckt, der sich über eine gewisse Zeitspanne mit Ihnen mitbewegt, erhalten Sie eine Mitteilung und der fremde Tracker gibt einen Ton ab, so dass Sie ihn finden können. Dies gilt nur für fremde Tracker, die zur Zeit nicht direkt mit ihrem Besitzer verbunden sind, d.h. der Besitzer ist nicht in der Nähe.
Freunde oder Familienmitglieder, mit denen Sie gerade zusammen sind und die ebenfalls einen Tracker haben, der aber mit ihrem eigenen Gerät verbunden ist, lösen keinen Alarm aus.

Zahlenschloss einstellen

Schloss entriegeln und Steckverschluss öffnen

Beim Kauf ist das Schloss auf 000 voreingestellt.
Die drei eingestellten Ziffern müssen sich in den Fenstern genau mittig in einer Linie befinden.

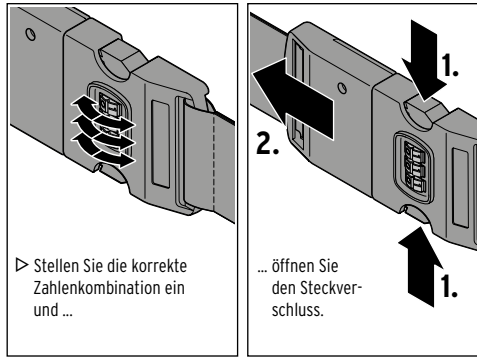

Schloss schließen

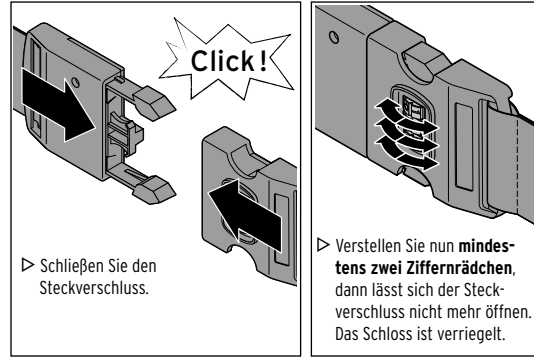

Einstellen auf eine andere Zahlenkombination

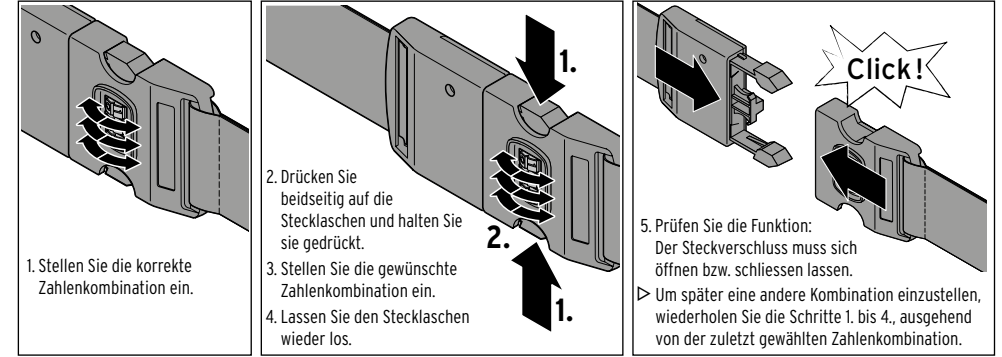

Koffergurt befestigen

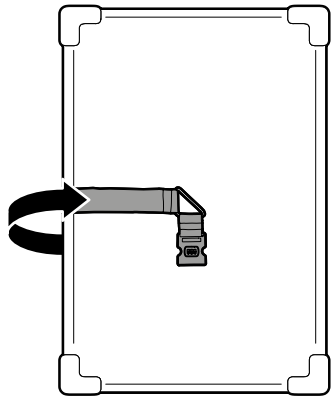

- Legen Sie den Koffergurt flach auf den Boden und platzieren Sie den Koffer mit der Unterseite mittig auf dem Gurt.
- Ziehen Sie das Ende mit dem Gurtschloss, wie abgebildet, auf einer Seite nach oben.

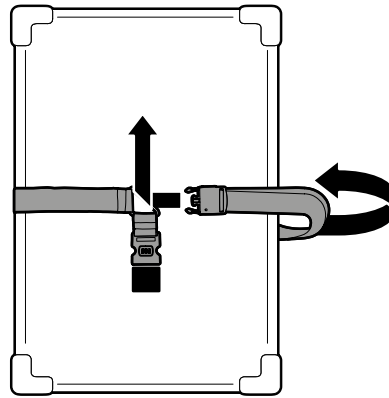

- Ziehen Sie das Ende mit den Steckklaschen auf der gegenüberliegenden Seite des Koffers nach oben.
- Fädeln Sie das Ende mit den Steckklaschen von unten durch das Metalldreieck und ziehen Sie den Gurt wie abgebildet im 90°-Winkel um den Koffer herum ...

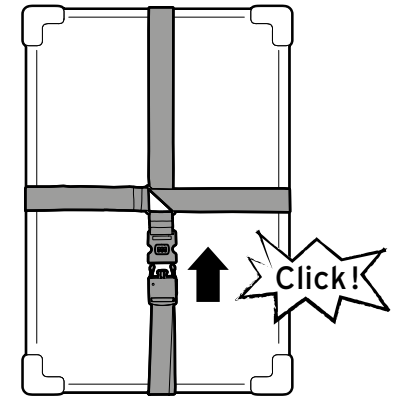
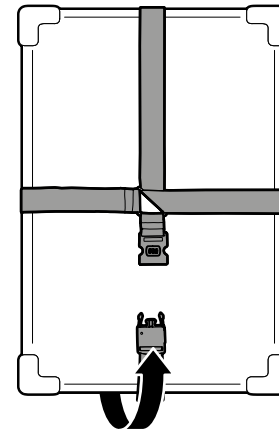

- Schließen Sie den Steckverschluss.
- Ziehen Sie die Gurte bei Bedarf fest.
- Überprüfen Sie abschließend, ob der Koffergurt fest sitzt und das Schloss korrekt positioniert ist.

Pflege

- Nicht in Wasser oder andere Flüssigkeiten tauchen.
- Verwenden Sie zum Reinigen keine scharfen Chemikalien, aggressive oder scheuernde Reinigungsmittel.
- ▷ Wischen Sie den Steckverschluss, den Tracker und den Koffergurt bei Bedarf mit einem angefeuchteten Tuch ab.

Störung / Abhilfe

Der Tracker lässt sich nicht einschalten	<ul style="list-style-type: none"> Funktionstaste zum Einschalten drücken und auf Bestätigungston warten. Batterie verbraucht? Ggf. austauschen.
Die „Wo ist?“-App findet den Tracker nicht in der Liste	<ul style="list-style-type: none"> Tracker nicht eingeschaltet? Funktionstaste zum Einschalten drücken und auf Bestätigungston warten. Batterie verbraucht? Ggf. austauschen. Version der „Wo ist?“-App veraltet? App updaten.
Die Option „in unmittelbarer Nähe suchen“ wird nicht angezeigt	<ul style="list-style-type: none"> „Lokale Dienste“ nicht eingeschaltet? Stellen Sie die Funktion in den Einstellungen der App ein: (Einstellungen > Datenschutz & Sicherheit > Lokale Dienste
Die App kann keinen Signalton vom Tracker anfordern.	<ul style="list-style-type: none"> Batterie verbraucht? Ggf. austauschen. Ist der Tracker außerhalb der Bluetooth®-Reichweite? Suchen Sie in der App nach der Route zu Ihrem Tracker.

Entsorgen

Der Artikel, seine Verpackung und die mitgelieferte Batterie wurden aus wertvollen Materialien hergestellt, die wiederverwertet werden können. Dies verringert den Abfall und schont die Umwelt. Entsorgen Sie die **Verpackung** sortenrein. Nutzen Sie dafür die örtlichen Möglichkeiten zum Sammeln von Papier, Pappe und Leichtverpackungen.



Geräte, Batterien und Akkus die mit diesem Symbol gekennzeichnet sind, dürfen nicht mit dem Hausmüll entsorgt werden! Sie sind gesetzlich dazu verpflichtet, Altgeräte getrennt vom Hausmüll zu entsorgen. Elektrogeräte enthalten gefährliche Stoffe. Diese können bei unsachgemäßer Lagerung und Entsorgung der Umwelt und Gesundheit schaden. Informationen zu Sammelstellen, die Altgeräte kostenlos entgegennehmen, erhalten Sie bei Ihrer Gemeinde- oder Stadtverwaltung. Leere Batterien und Akkus müssen bei einer Sammelstelle Ihrer Gemeinde- oder Stadtverwaltung oder beim batterievertreibenden Fachhandel abgegeben werden. Kleben Sie bei Lithium-Batterien/Akkus die Kontakte vor dem Entsorgen ab. Altgeräte aus privaten Haushalten können bei Sammelstellen der öffentlich-rechtlichen Entsorgungsträger oder bei von Tchibo im Sinne des ElektroG eingerichteten Rücknahmestellen unentgeltlich abgegeben werden. Rücknahmestellen in Ihrer Nähe finden Sie unter www.take-e-back.de. Weitere Informationen zur kostenlosen Rückgabe von Elektroartikeln finden Sie unter www.tchibo.de/entsorgung.

Konformitätserklärung

Hiermit erklärt die Commaxx BV, dass dieses Produkt zum Zeitpunkt des Inverkehrbringens die grundlegenden Anforderungen und die übrigen einschlägigen Bestimmungen der Richtlinie 2014/53/EU erfüllt. Die vollständige Konformitätserklärung finden Sie unter <https://nedis.com/de-de/153283-734956>

Technische Daten

Modell:	734 956
Batterie:	CR2032/3,0 V (Li)
(nach UN 38.3 getestet)	Nennenergie: 0,66 Wh
Schutzart:	IPX4 (spritzwassergeschützt)
Bluetooth ®	
Version:	V5.2 BLE / niedrigere Versionen (ab 1.1) sind kompatibel, unterstützen aber ggf. nicht alle Funktionen
Reichweite:	max. 20 m (im freien Feld)
Frequenzbereich:	2,402 GHz bis 2,480 GHz
Max. Sendeleistung:	33 mW
Gerätestandards:	GATT
Umgebungstemperatur:	+10 bis +40 °C
Hergestellt von:	Commaxx BV, Wiebachstraat 37, 6466 NG Kerkrade, The Netherlands
Kompatibel mit	
Bluetooth ® Smart-fähigem Apple-Gerät	
• iOS-Phones (iOS 14,5 und höher);	
iOS-Tablets (iOS 14,5 und höher)	
• Die Bluetooth ® Wortmarke und Logos sind eingetragene Marken von Bluetooth SIG, Inc. Die Nutzung dieser Marken durch die Commaxx BV erfolgt unter Lizenz.	
• The Bluetooth ® word mark and logos are registered trademarks owned by Bluetooth SIG, Inc. and any use of such marks by Commaxx BV is under license.	

Works with Apple®

The Apple® Find My® network provides an easy, secure way to locate compatible personal items using the Find My app on your iPhone®, iPad®, Mac®, or the Find Items app on Apple Watch®. To use the Apple Find My app to locate this item, the latest version of iOS®, iPadOS®, or macOS® is recommended. The Find Items app on Apple Watch requires the latest version of watchOS®. Use of the Works with Apple badge means that a product has been designed to work specifically with the technology identified in the badge and has been certified by the product manufacturer to meet Apple Find My network product specifications and requirements. Apple is not responsible for the operation of this device or use of this product or its compliance with safety and regulatory standards. Apple, Apple Find My, Apple Watch, Find My, iPhone, iPad, iPadOS, Mac, macOS and watchOS are trademarks of Apple Inc. iOS is a trademark or registered trademark of Cisco in the U.S. and other countries and is used under license.

Informationen zur mitgelieferten Batterie

Hersteller: Changzhou Anyida Power Technology Co.,Ltd.
No.1 East Road, Lou Xia Industrial Park, Rulin Town, Jintan District, Changzhou City, V.R. China,
www.anyida-power.net / mail to:
anyida@anyida-power.net
Batterie-Typ: CR2032 Lithium-Mangan-Dioxid-Knopfzelle
Hergestellt: 07/2025
Made in: China

Importiert von: Commaxx B.V., Wiebachstraat 37, 6466 NG Kerkrade, The Netherlands, mail to: support@commaxxgroup.com